

Gebruiksaanwijzing.

RWM Interval 24Vdc

HT 591 voor DOGA 591

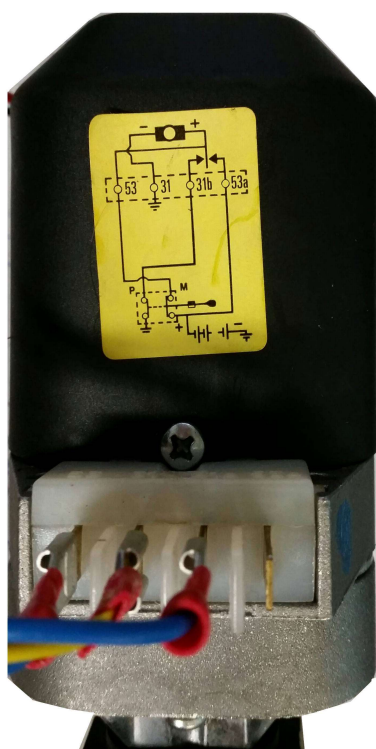
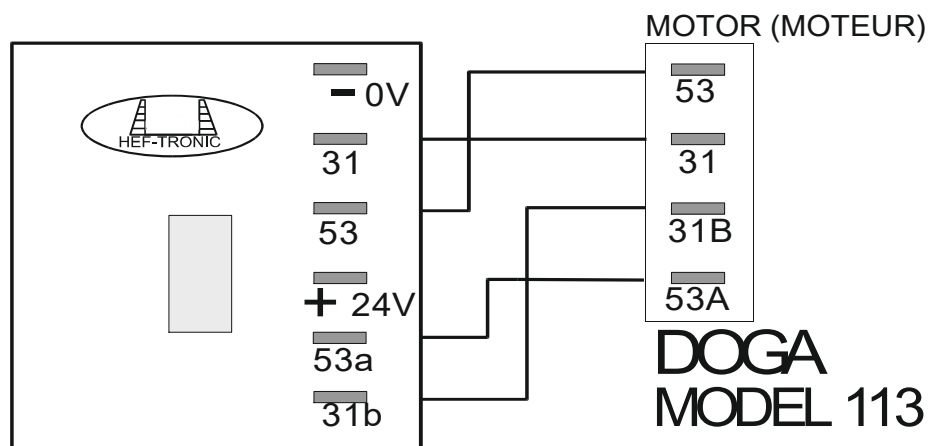

Het intervalregelsysteem vergemakkelijkt het varen bij mist en motregen. Door het overnemen van het voortdurende aan en uitschakelen van de ruitenwisser zorgt het er tevens voor dat motor en wisser gespaard blijven.

De lengte van de wispauze kan met de draaiknop ingesteld worden van +/- vier tot twintig slagen per minuut.

Testen en ingebruikname:

Op de oude HT591 printen zitten geen (automatische) zekeringen.

Voor ingebruikname moet u een zekering plaatsen in de 24V voeding (2 tot max 6Ampere).

Met het ingebruikname kunt u het beste een zekering van 1 of 2Ampere gebruiken en de motor onbelast laten draaien (ivm de lichte zekering) door de armen van de wissers omhoog te doen of te verwijderen.